

Wooden



Le mariage du bois massif et du verre laqué donne à ce meuble audio-vidéo une touche contemporaine qui lui permet de s'intégrer aisément dans tous types d'intérieur.

Ses trois étagères permettent d'accueillir un panel très large d'équipements tandis que sa structure en acier laqué assure rigidité et sécurité à l'ensemble de l'installation.

La noblesse de ses matériaux et la pureté de ses lignes font du Wooden le meilleur support pour vos électroniques.



CARACTÉRISTIQUES

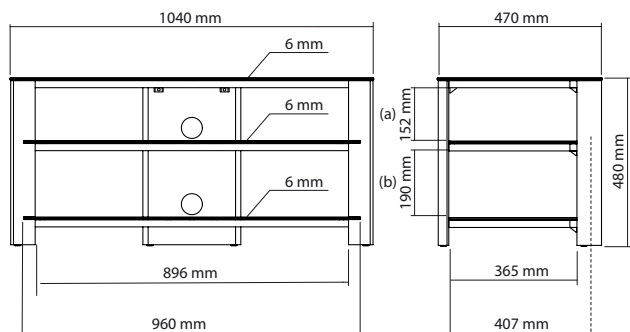
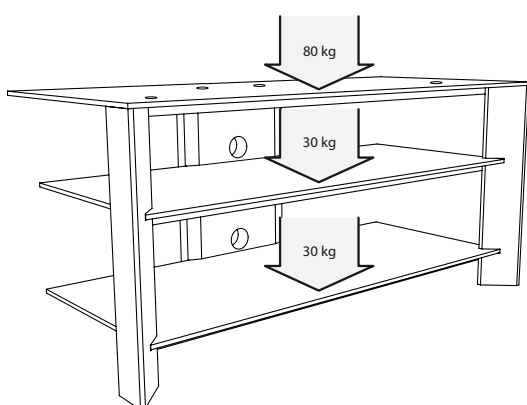

DESIGN

Finition : Pin Rouge/Noir

Structure : Bois véritable (pin rouge)

Étagères : Verre trempé noir

Divers : Passe-câbles

CHARGE MAXIMALE

Étagère supérieure : 80 kg

Étagères internes : 30 kg

DIMENSIONS UTILES

Dimensions externes (L x H x P) : 1040 x 480 x 470 mm

Étagère supérieure (L x P) : 1040 x 470 mm

Étagères internes (L x P) : 896 x 407 mm

Hauteur entre les étagères : (a) 152 mm
(b) 190 mm

CONDITIONNEMENT

Livré démonté avec visserie, plan et outillage nécessaires au montage

Quantité/carton : 1

Type : Carton brun

Dimensions (L x H x P) : 1155 x 170 x 585 mm

Poids brut : 34 kg

Poids net : 27,5 kg

Code EAN : 3760108801769

