

Century

Le Century, métissage de textures et de matériaux, allie la chaleur de la finition cuir et la pureté des étagères en verre laqué blanc.

Ce meuble est un must pour les passionnés de design. Le Century demeure néanmoins un produit pour les fanatiques d'audio et vidéo.

Il mélange toutes les spécificités pour assurer la meilleure performance des appareils électroniques. Les téléviseurs et autres appareils home-cinéma sont soigneusement placés sur les larges et profondes étagères : un passe-câble discret assure un aménagement impeccable et efficace des câbles.



Dans la même gamme :
Century Stand



CARACTÉRISTIQUES

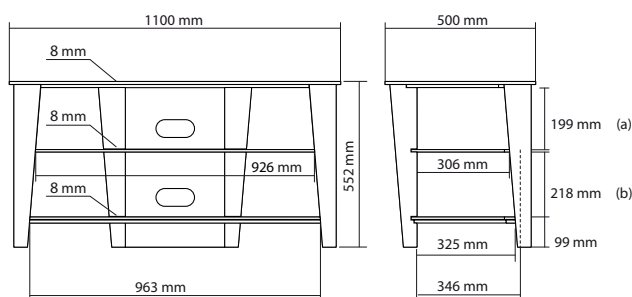
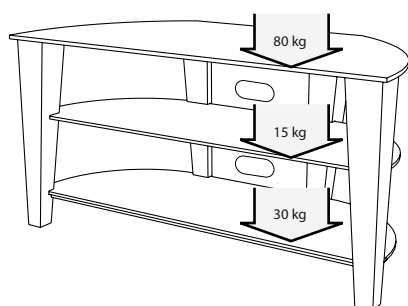

DESIGN

Finitions : Cuir Noir/Blanc ou Cuir Chocolat/Blanc

Structure : MDF et cuir noir ou chocolat, piqué blanc

Étagères : Verre trempé laqué blanc

Divers : Passe-câbles

CHARGE MAXIMALE

Étagère supérieure : 80 kg

Étagère interne : 15 kg

Étagère inférieure : 30 kg

DIMENSIONS UTILES

Dimensions externes (L x H x P) : 1100 x 552 x 500 mm

Étagère supérieure (L x P) : 1100 x 500 mm

Étagère interne (L x P) : 926 x 346 mm

Étagère inférieure (L x P) : 963 x 346 mm

Hauteur entre les étagères : (a) 199 mm

(b) 218 mm

CONDITIONNEMENT

Livré démonté avec visserie, plan et outillage nécessaires au montage

Quantité/carton : 1

Type : Carton brun

Dimensions (L x H x P) : 1190 x 155 x 590 mm

Poids brut : 41,2 kg

Poids net : 36,4 kg

Codes EAN : 3760108801387 (Cuir Chocolat/Blanc)

3760108801318 (Cuir Noir/Blanc)

